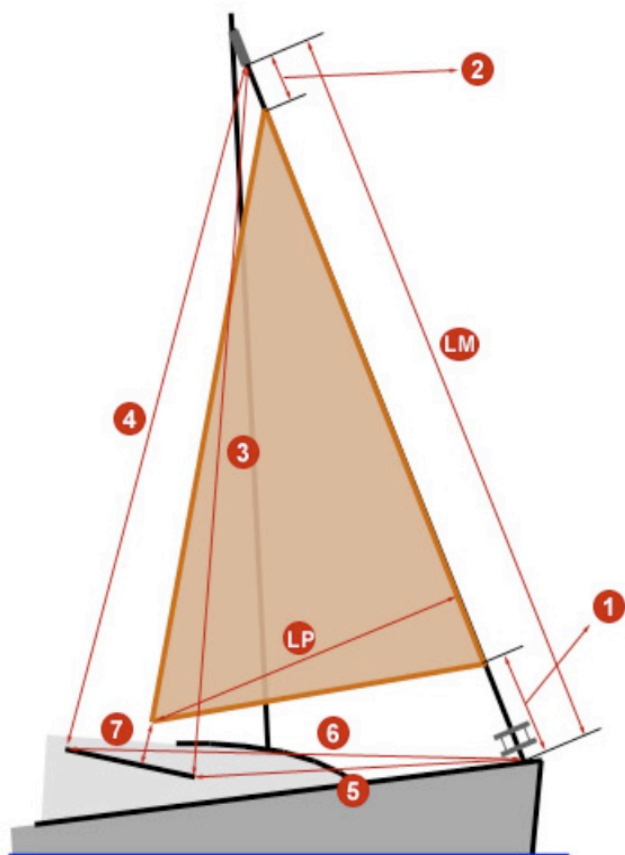

Nome e Cognome: _____
 Indirizzo: _____
 Tel. / Fax: _____
 E-mail: _____

Barca: _____
 Nome: _____
 Piedi: _____ N.Velico: _____

MISURE PROGETTO

LM	DRIZZA GENOA A BATTUTA DA COPERTA A PULEGGIA ALBERO		
	INFERITURA MAX GENOA (LM-DEDUZ. MURA E PENNA)		I.MAX
1	DEDUZIONE ALTEZZA MURA DALLA COPERTA		C.UP
2	DEDUZIONE ALTEZZA PENNA DA DRIZZA GENOA A BATTUTA		
3	DRIZZA GENOA A BATTUTA - INIZIO CARRELLO GENOA		I 2
4	DRIZZA GENOA A BATTUTA - FINE CARRELLO GENOA		I 1
5	LANDA STRALLO - INIZIO CARRELLO GENOA		J 2
6	LANDA STRALLO - FINE CARRELLO GENOA		J 1
7	ALTEZZA BUGNA GENOA DALLA COPERTA		
	LUNGH. MAX BASE GENOA A FILO CROCETTE (CON BUGNA MAX INTERNO)		BASE

MISURE PIANO VELICO

	LUNGHEZZA STRALLO		S
	DISTANZA USCITA DRIZZA GENOA- COPERTA		IG
	DISTANZA USCITA DRIZZA GENOA - LANDA SARTIA		I 3
	PRIMA CROCETTA - LANDA SARTIA		C1
	SECONDA CROCETTA - LANDA SARTIA		C2
	TERZA CROCETTA- LANDA SARTIA		C3
	DISTANZA USCITA DRIZZA SPI - COPERTA		ISP
	DISTANZA USCITA DRIZZA SPI TESTA COPERTA		ISPT
	DISTANZA USCITA DRIZZA SPI-MURA BOMPRESSO		
	LUNGHEZZA TANGONE		SPL
	DISTANZA LANDA STRALLO - FACCIA ANT. ALBERO		J
	DISTANZA LANDA STRALLO - LANDA SARTIA		J3
	DISTANZA CANDELIERI DA LANDA STRALLO		
	LUNGHEZZA BOMPRESSO DA LANDA STRALLO		B
	DISTANZA STRALLO - PUNTO MURA (CUT BACK)		GCB
	ALTEZZA INIZIO INFERITURA DA COPERTA		GAI
	ALTEZZA FEEDER DA COPERTA		GAF

MISURE VELA

	LUNGHEZZA INFERITURA		INF/SLU
	LUNGHEZZA BALUMINA		BAL/SLE
	LUNGHEZZA BASE		BAS/SF
	DIAMETRO CORDA INFERITURA O STRALLO(SE GARROCCI)		DIAM
	MODELLO STRALLO CAVO		STRALLO

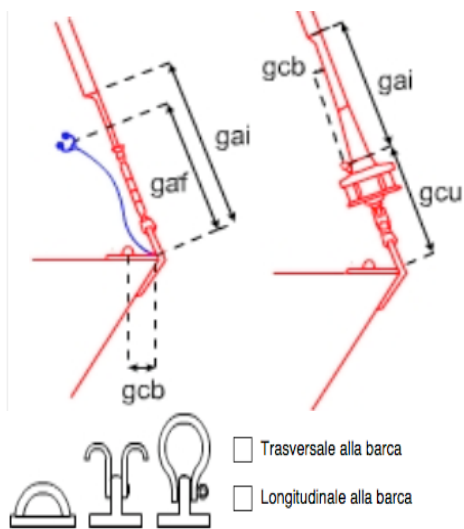
NOTE

